

LASTELAUDADE KÕRGUSE REGULEERIMISE JUHEND

1. Pööra laud põhjaga ülespoole.

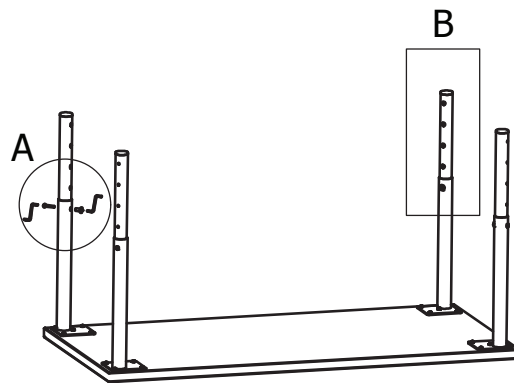

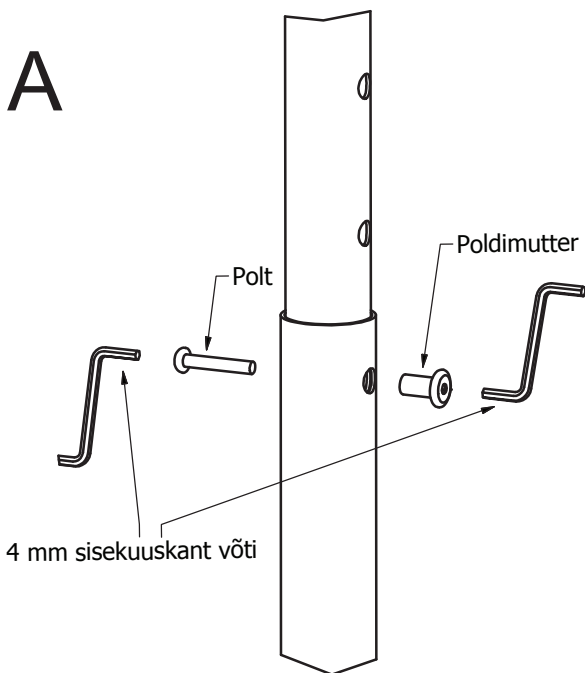



2. Eemalda polt ja poldimutter. Selleks vajad 4mm sisekuuskant võtmeid 2tk. Ühe võtmega hoiad poldimutrit paigal ja teise võtmega keerad poldi välja.

3. Reguleeri jalg õigele kõrgusele ja sisesta poldimutter (suuremasse auku) ning polt.

4. Kinnita polt ja poldimutter 4mm sisekuuskant võtmetega. Ühe võtmega hoiad poldimutrit paigal ja teise võtmega keerad poldi kinni.

B

	Laua kõrgus	Sobiv tooli istme kõrgus
	40 cm	21 cm
	46 cm	26 cm
	53 cm	31 cm
	59 cm	35 cm
	64 cm	38 cm

NB! KASUTA REGULEERIMISEKS ALATI ÕIGE SUURUSEGA VÕTIT!

4mm sisekuuskant võtmed on laudade saadetisega kaasas (1 kmpl).

Reguleerimisel trelliga veendu, et trelli pöördetugevus on reguleeritud tasemele, mis välistab poldi peas oleva võtmepesa ülekeeramist!